

global sources

**Creating and facilitating global trade
between buyers and suppliers**

网站图片原则

环球资源质量控制中心

2017年5月

网站图片的规格要求

网站图片的规格要求



- 图像尺寸：360 x 360像素，72dpi，RGB，JPEG
- 背景：白色背景（以下产品除外）
 - 产品有部分透明（由于透明部分背景不能被清除干净，此时最好的方法是使用白色背景。）
 - 珠宝首饰；网球拍；毛绒材料；链条和环状物；花边纺织品；微小材料；线性纺织品或多孔产品等。
 - 白色或浅色的产品，首先尝试使用白色背景，如果白色产品小于5%的颜色，则使用灰色背景。

网站图片的规格要求



- 产品应该清晰完整地显示。
- 产品显示应该不少于2/3。
- 产品角度应该正常，不能倒置或者奇怪。
- 产品表面不能反射有混乱的东西。
- 产品的数量应少于4款（一套产品除外。所有手绘产品，不同颜色的产品，不同角度或不同包装的产品都应该作为附图显示）。
- 其他水印，文字和标志都不应该出现在图像上。

白色背景图片没有阴影的优势

白色背景图片没有阴影的优势



视觉优势：

- 打开网页速度更快
- 产品外形变得更清晰，更简洁明了，容易被看见
- 没有阴影使图片更干净，焦点更多在产品上。当很多图片出现在同一页时，仍然看起来整洁。
- 提高生产率，实现每天更多的图片数量。
- 节省时间，实现24小时交货时间更容易
- 减少错误阴影的可能性

没有阴影图片的规则— 总原则

没有阴影图片的规则—总原则

- 背景要删除干净，注意细节
- 产品应尽可能地填充所有的空间
- 产品应放置在一个更好的角度，以避免像漂浮在空中
- 确保白色背景为纯白色，不含少量杂色

没有阴影图片的规则—总原则



产品具有清晰的边缘，并填补了大部分的空间

没有阴影图片的规则—总原则

之前



之后



以更好的角度呈现产品，以免像漂浮在空中

没有阴影图片的规则—总原则



图片背景应该是纯白色。

如图中，有浅浅的底色**不可以**。

没有阴影图片的规则— 特殊情况1：白色产品

特殊情况1：白色产品



白色产品仍然可以从白色背景中脱颖而出，没有阴影—
保持背景白色

特殊情况1：白色产品

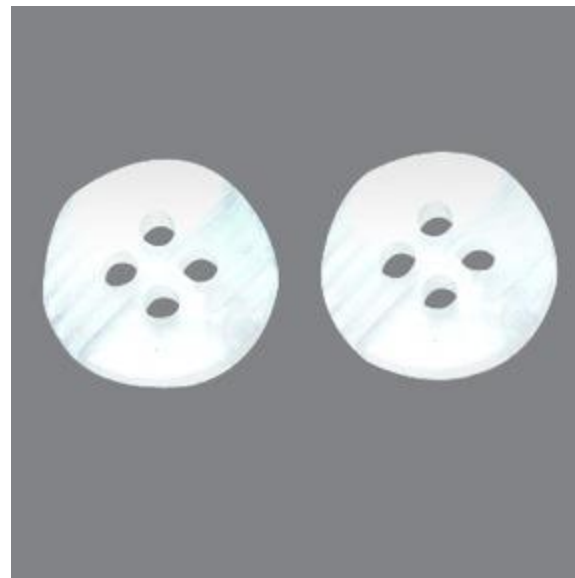
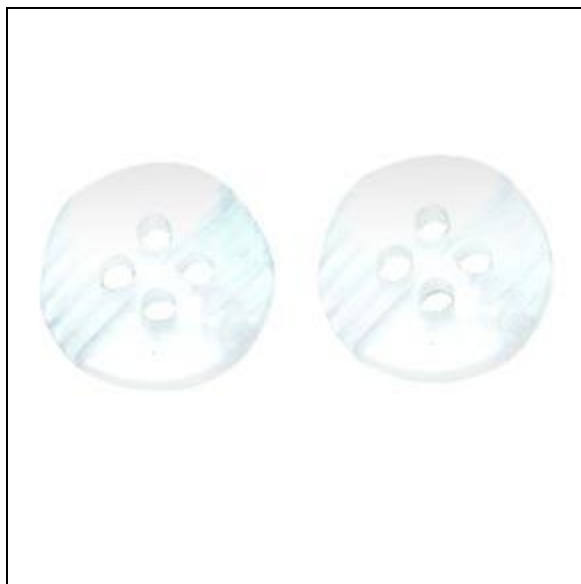

白色产品在白色背景上不明显，没有阴影-请添加50%的黑色

没有阴影图片的规则—
特殊情况2：产品不方便退底但背景接
近白色

特殊情况2：产品不方便退底但背景接近白色

调整前



调整后



调整背景颜色为白色，保持原来的阴影

特殊情况2：产品不方便退底但背景接近白色

调整前

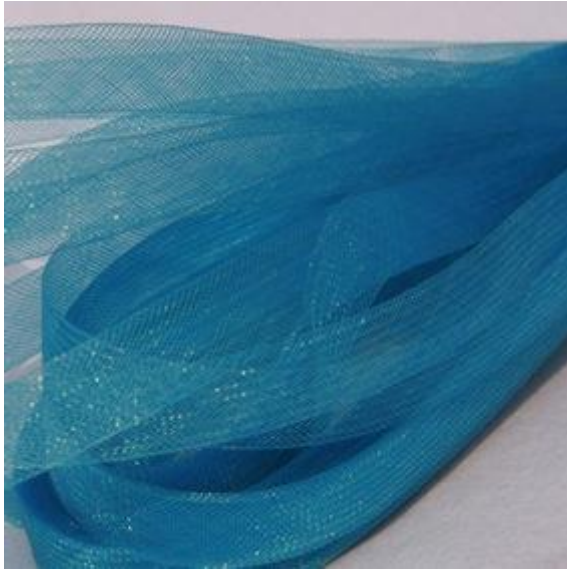

调整后

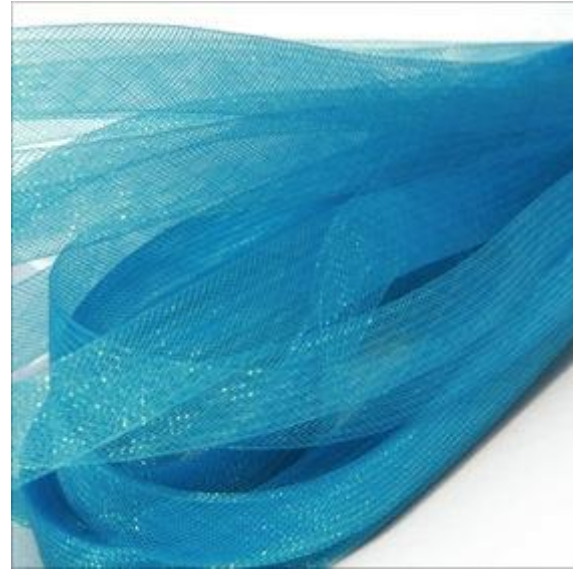

调整背景颜色为白色，保持原来的阴影

没有阴影图片的规则— 特殊情况3：带背景的产品

特殊情况3：带背景的产品



根据客户要求保存原始背景

可以保留其他纯色背景的产品

特殊情况4：可以保留其他纯色背景的产品

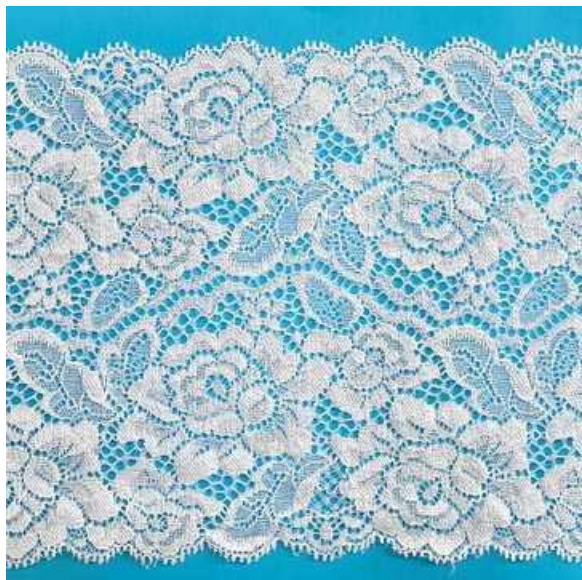

花边（白色）



毛绒材料



珠宝和装饰品

可以接受多孔等复杂的产品保留纯色的背景

特殊情况4：可以保留其他纯色背景的产品

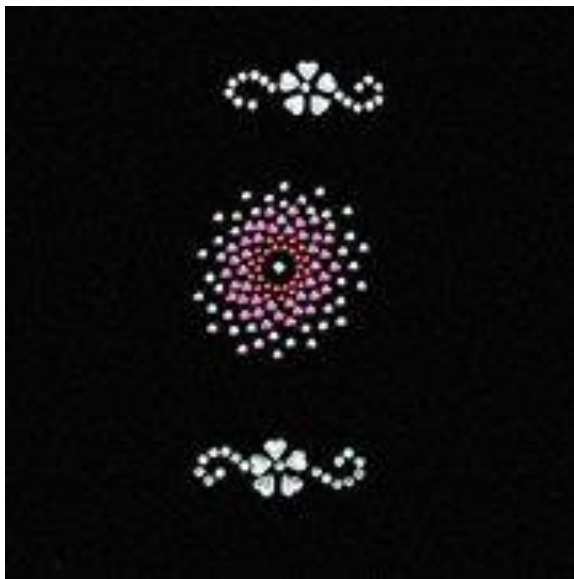

可以接受这类产品在黑色的背景上

有应用场景的产品

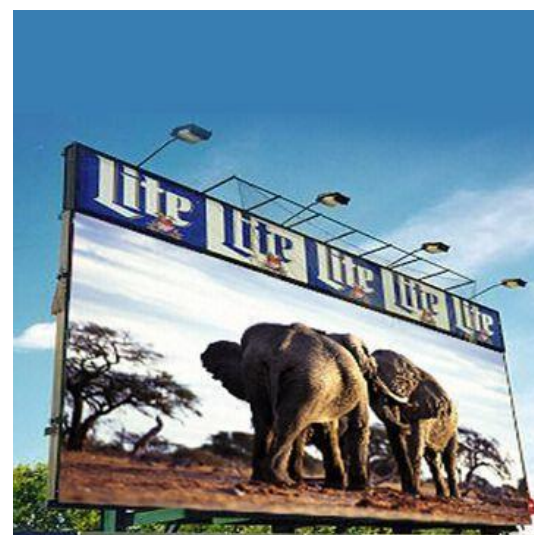

简单的、原始的应用场景可以接受

有应用场景的产品



不能接受：因为不知道产品是什么？

图片规则

不接受的图片

A

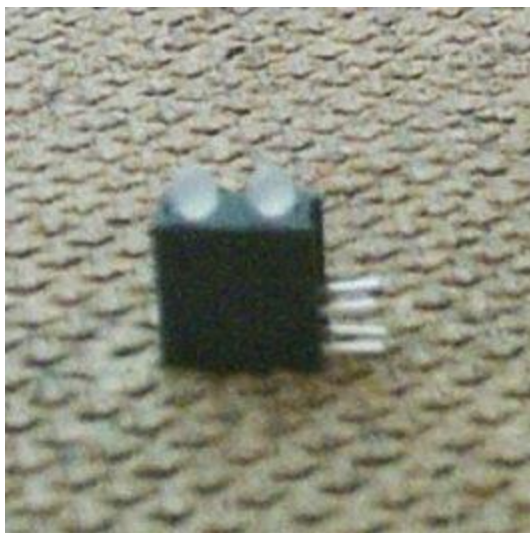

- 模糊的图片，小于 360×360 像素，72dpi。
- 如左图A

- 图片不是RGB模式。如下图B



B

不接受的图片

C



- 产品上有水印，如左图C
- 产品变形，如下图D



D

不接受的图片

E



- 产品目录。如左图E（印刷服务除外）
- 产品手册。如下图F

F



不接受的图片

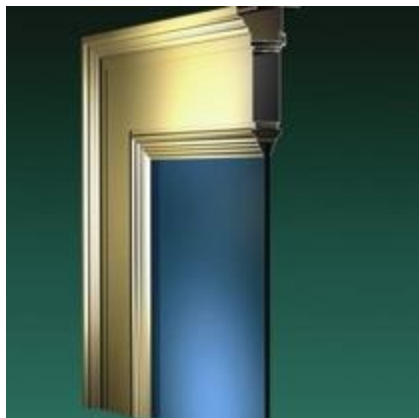

- 3D插图:

如果3D效果图是相当逼真的，则可以接受，但应添加免责声明。

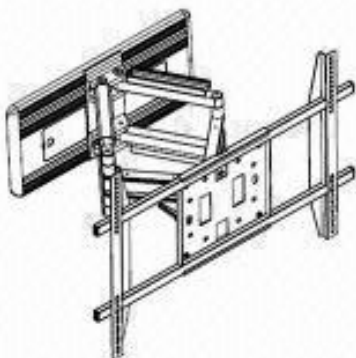

- 2D插图

因为太假不适宜作主图，建议作附图

图片类型

不接受图片的总原则

- 如果图片可以被改善，设计师不应该拒绝它们
- 改善图片：改善图片之前需要通知CSO /客户端

图片类型

- 1, 包装产品
- 2, 产品数量
- 3, 长形产品
- 4, 鞋
- 5, 透明产品
- 6, 珠宝
- 7, 标签
- 8, 户外家具
- 9, 建议作附图
- 10, 建议作**PDF**
- 11, 不完整的产品
- 12, 水印
- 13, 侵权产品
- 14, 成人用品
- 15, 手机/智能手机
- 16, 药物和药品
- 17, 国旗和货币
- 18, 手机电池上的文字
- 19, **Wobbleworks' 3Doodler pen**

1. 包装产品

- 如果图像质量不好，不能改善，设计师应该拒绝
- 如果图像质量好，包装内的产品清晰可见，设计师应该接受
- 客户应该提交纯产品为主图，带包装的产品为附图

■ 包装产品



可接受的图片：产品可以被清楚地看到，并且是带包装销售

■ 包装产品



不接受的图片：包装反光严重或产品显示不完整

■ 包装产品



主图



附图

最佳解决方案：不带包装的作主图，带包装的建议作附图

2. 产品数量

- 如果产品是一套出售, 设计师应该接受
- 如果产品超过4个(同类产品), 即使图片质量很好, 设计师应该拒绝
- 客户如果提交的一张图片上有一个主产品和一组附产品, 则建议作附图

■ 产品数量



可接受的图片： 如果产品作为一套出售，如餐具、汽车倒车雷达、维修工具包，一套颜料管，那么可以放在一张图片上

■ 产品数量



不可接受的图片：一堆零件或产品，产品太小或太多，
焦点不清楚

■ 产品数量



最佳解决方案：建议作附图

3. 长而尖的产品如笔, 棒

- 如果产品超过4个(同类产品), 图像质量好, 设计师应该接受
- 提交一个产品作主图, 其他一组作附图

- 长而尖的产品如笔
-



可接受的图像：如果产品超过4个并且图片质量好，设计师应该接受它（不太多）

- 长而尖的产品如笔



(主图)



(附图)



(主图)



(附图)

最佳的解决方案：可以提交一个产品作为主图，而其他不同大小和颜色作为附图

4. 鞋

- 如果鞋是同一款式，既使不是一双，在质量良好且小于4个的前提下，应该接受
- 由于流行趋势，有些设计有不同的外观，因此，如果客户想要显示不同颜色的相同的设计，它必须是所有左脚或右脚
- 客户应该将不同类型的鞋子分为不同的图片

■ 鞋



可接受的图像：如果图像中的鞋是同一款式，即使不是一对，且小于4个，应该接受

■ 鞋



不接受的图片：不同款式的鞋子在一张图片上是不能接受的

5. 透明产品

- 如果图像质量好，并且单色或纯彩色背景，不影响产品展示，应该接受
- 如果图像质量好，但背景混乱影响产品展示，又不能修复，应该拒绝

■ 透明产品



可接受的图像：产品在单纯背景上

■ 透明产品



不接受的图片：产品不完整或背景混乱

6. 珠宝产品

- 如果图像质量好，单纯的背景不影响产品焦点，应该接受
- 如果图像质量好，但背景凌乱，并无法修复，应该拒绝

■ 珠宝产品



可接受的图像：产品在单纯的背景上或在人体模特上

■ 珠宝产品

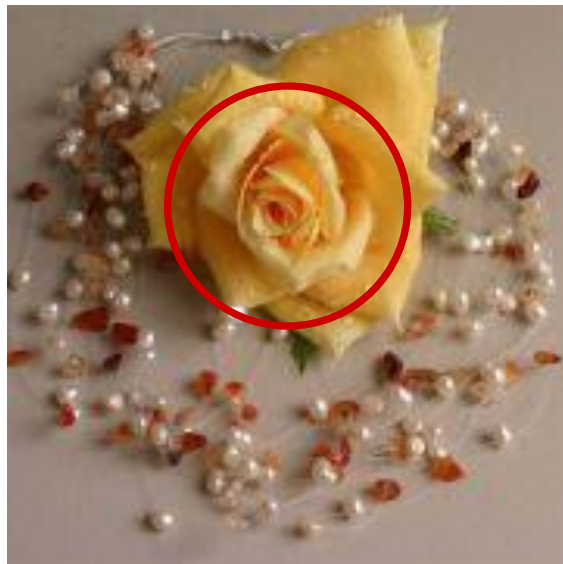

不接受的图片：无关的元素，凌乱的背景分散了产品注意力，并且不可能被修复

7. 带标签的产品

- 对于手写信息贴纸/标签, 如果有可能修复, 应该修复
- 如果不能修复, 应该拒绝。如果是设计良好的标签, 并且是带标签一起出售的产品, 应该接受

- 带标签的产品



可接受的图片：专业印刷的标签/吊牌并一起销售

- 带标签的产品



不可接受的图片： 手写标签/贴纸，如果不能修复，应该拒绝

8. 户外家具

- 背景单纯, 或在应用环境中, 应该接受
- 背景混乱, 先尝试修复, 如果不能, 应该拒绝

■ 户外家具



可接受的图片：背景简单，或在应用环境下

■ 户外家具

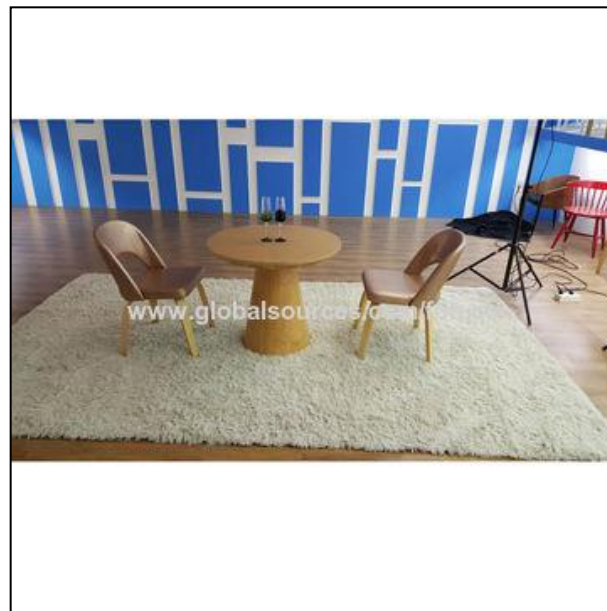

不接受的图片：产品不完整或背景混乱

9. 建议作附图

- 为了更好地显示产品特性, 包括从不同角度、不同颜色或效果或应用。
- 简单和可读的文字说明, 可以被接受为附图

■ 建议作附图



最佳解决方案：建议客户提交为附图

■ 建议作附图

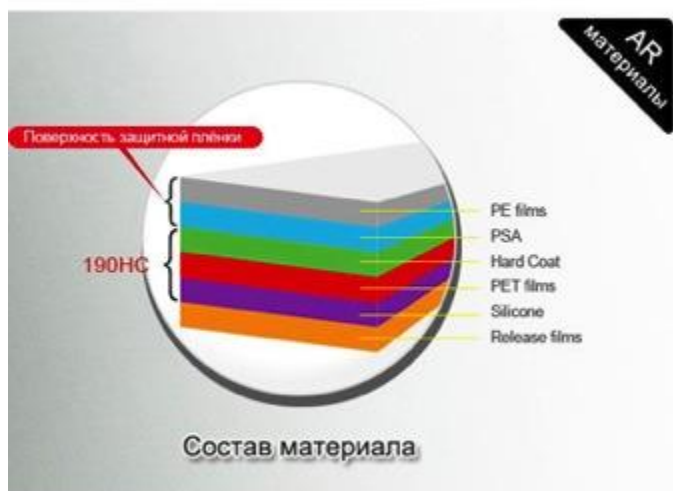

最佳解决方案：建议客户提交为附图

10. 建议作PDF

- 如果客户想显示大量无法在如此小的空间里读取的信息，请提交PDF格式

■ 建议作PDF

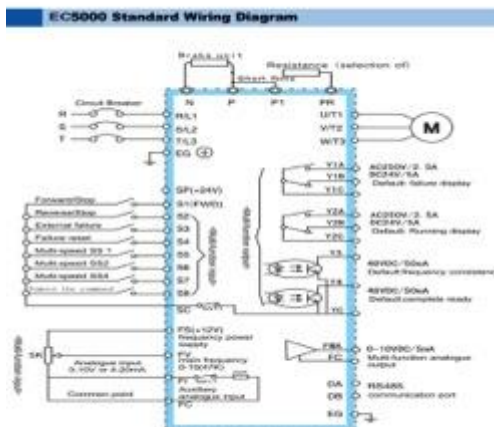
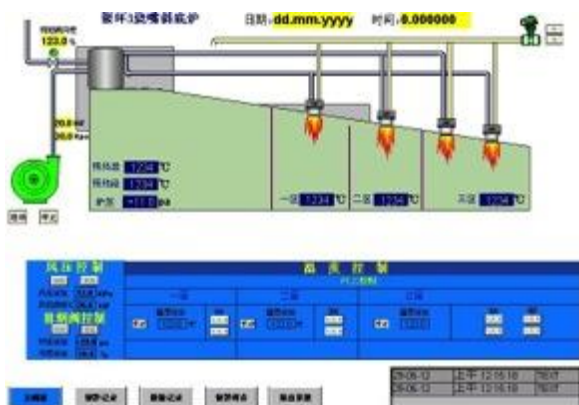

最好的解决方案：图像太多的信息，不能在如此小的空间里阅读，应该提交PDF格式

11. 不完整的产品

- 如果不完整部分可以被修复, 应该接受并修复它
- 如果不能修复或不知道产品是什么, 应该拒绝它

- 不完整的产品

之前



之后



可接受的图片：产品小部分丢失，但容易被修复，应该接受

- 不完整的产品



不接受的图片：产品不完整，并无法修复，应该拒绝

12. 水印

- 所有水印都应该被拒绝, 并分包放置, 如: 水印, 竞争对手水印, GS水印

■ 水印



不接受的图片：所有水印都应该拒绝

13. 侵权产品

- 知名品牌的图片都应该被拒绝, 我们会100% QC, 并有一个侵权产品列表

- 侵权产品



不接受的图片：假冒商标或专利设计产品

■ 侵权产品

我们将继续拒绝侵权产品。

特别是知名品牌：

以前我们曾让一些知名品牌上过网，如迪士尼，但此后我们将再次检查，对于可能侵权的产品，会问客户要相应的授权文件，如果没有将仍然会拉下网。

然而，我们会接受有品牌形象的促销产品，特别是不知名的品牌。

例如：印有“小米”标志的雨伞可以被接受。

如果设计师不确定该产品是否用于促销用途，将返回进行查验。

■ 侵权产品

如果客户：

被许可人授权：我们将标记他们以供将来参考。然而文案中是否也可以使用其品牌，则取决于他们的许可协议条款。

与许可人签订合同：印有品牌的图片可以接受，但由于他们不是品牌的持有人，文案中不允许出现其品牌，同时我们会增加商标免责声明。

没有授权没有合同：拒绝图片。这仍然不会影响促销产品。

14. 成人用品

- 如果产品类似于男性或女性生殖器或乳房等身体敏感部位，且形状和颜色相同，或者是专为性唤起/增强/满足等
- 不接受全裸体的模特，以及各种性暗示的穿着和姿式。
- 文案不可以含有粗俗或性暗示的语言

■ 成人用品



可接受的图片：敏感部位打马塞克可以接受。

■ 成人用品



不接受的图片：产品太过逼真或有性暗示。

15. 手机/智能手机

- 对手机来说，品牌形象禁止在网站和杂志上展示，知名品牌手机很容易识别。即使没有品牌，手机外观模仿也是不允许的。

例如1：不能使用知名品牌的图片



■ 手机/智能手机

例如2：手机与知名品牌类似，即使没有商标，也不允许。



■ 手机/智能手机

以下3种情况，允许使用名牌手机图像和描述信息：

- 1，客户从原来的制造商（如诺基亚和摩托罗拉）获得生产授权证书以外，还可以在产品介绍中使用这些信息作为特殊卖点。
- 2，委托人是一个同行分销商，购买原货物并直接销售。然而，前提条件必须是原厂生产的货物，而不是翻新或改造。
- 3，翻新手机，客户购买旧手机，改装后再出售。特殊情况的必要条件是：所有手机均采用原装手机，客户部分改装。

■ 手机/智能手机

CSC应该如何向客户呈现：

- 1， 确认客户提供水货或翻新手机， 并提供指引
- 2， 清楚、正确地向客户解释我们的准则， 努力赢得客户的支持
- 3， 识别哪些图片和文字违反我们的准则： 联系相关客户： 解释我们坚持这个准则的原因， 并为他们提供可行的解决方案（更改图片， 重新编辑文案， 从网站上删除相关产品， 或修改杂志

■ 手机/智能手机

如何应对那些显示有知名品牌的产品

CSO:

- 1, 要求客户提出3个不同的地方, 并保存这些文件, 以备将来发生争议时有依据
- 2, 向艺术总监申请

16. 药物和药品

- 我们不能接受任何药物和药品
- 网站(主/附图)和杂志都不接受使用任何药丸/药片/药物胶囊等等
- 带有关键词的产品将被标记并逐个审查，所有药物类产品都不允许上网

■ 药物和药品



[Medicine Cabinet](#)

Bathroom/Medicine Cabinet, Made of Stainless Steel, Various Patterns are Available



[Pharmaceutical Packaging](#)

Pharmaceutical Foldable Paper Box, Customized Designs and Specifications are Welcome

View more: [Worldwide Pharmaceutical Package](#) | [China Pharmaceutical Package](#)

可接受的图片：医药柜/瓶或印刷/包装供应商是可以接受的

■ 药物和药品



可接受的图片：印刷/包装供应商是可以接受的，但需要从瓶子中取出胶囊

■ 药物和药品



[Sunscreen Beauty Cream](#)

Sunscreen Beauty Cream with SPF30, Vitamin E and Special Anti-oxidant Blend Features

View more: [Sunscreen](#)

*This SD uses the graylist words "vitamin" and "antioxidant". This product is sunscreen and its ingredients do not violate Rule #1 or Rule #2, so it is allowed with no edits necessary.



[Antioxidant](#)

Antioxidant 697, Protects Polymers against Oxidative Degradation and Metal Catalyzed Degradation

View more: [Industrial chemicals](#)

*This product is an industrial chemical with no medical use, so it does not violate Rule #1. In this case, the graylist word "antioxidant" is acceptable.

可接受的图片

■ 药物和药品



[Medicines](#)

Cefotaxime, Ceftriaxone and Ceftazidime
Certificate



[Lacidipine](#)

Lacidipine, Lower Blood Pressure

View more: [Worldwide Medicine Products](#) | [China Medicine Products](#)



[Medicine](#)

Analgin and Chloroquine Medicine for Injec



[Weight Loss Supplement](#)

Royal Slimming Formula, Prevents Conversion of
Carbohydrates and Sugar, Reshape in 7 Days

View more: [Worldwide Amino Supplement](#) | [China Amino Supplement](#)



[Chinese Herb Packs](#)

Chinese Herb Packs, Helps to Relieve Pain and Generate Heat

View more: [Worldwide Traditional Medicine](#) | [China Traditional Medicine](#)

不接受的图片

■ 药物和药品



Paper Medicine Packing Boxes with UV Offset Printing and CMYK Colors, Available in Different Designs

Model Number: ZD-PB-54

[INQUIRE NOW](#)

[Add To Basket](#)

[View Contact Details](#)

图片

医药包装
供应商?

是的

从瓶子中取出胶囊后上传

不是

拒绝

■ 药物和药品



White Crystalline Powder Sodium Acetate, Suitable for Printing Industry and Medicine

Model Number: HL-08-05

图片

本产品是工业用的化学药品吗？

是的

拒绝

不是

上传至网站

17. 国旗/货币

- 我们允许供应商使用国旗的图片：当国旗是产品，以及国旗是产品的一部分
- 我们会继续禁止使用国旗：当国旗作为背景，以及暗示支持政府或者其目的是呼吁爱国情绪
- 大多数国家和地区都对其货币有限制。然而，欧盟允许欧元纸币和硬币可以在规则范围内使用
- 关于欧元硬币，只有共同的一面被允许。硬币的另一面（国家面）受每个成员国的版权保护，所以我们不可以出现这些国家面的图片

18. 手机电池上的一个文字

- 电池和其他手机部件是可以出售，但是最好删除上面的这些文字 “made by X” or “imported by X”，或其他文字，因为这些文字表明它是一个官方产品。例如：“MADE BY MOTOROLA” or “IMPORTED BY MOTOROLA”

■ 手机电池上的文字



Battery Factory, 2300mAh Capacity for Motorola Batteries
EY30

US\$ 3.89 - 3.99 / Pieces

50 Pieces Minimum Order

2 - 3 days Lead Time

[Request Sample](#)

[Inquire Now](#)

[Request Latest Price](#) | [Add to Basket](#)

不接受的图片: 产品名称含有“made by X” or “imported by X”, 或其他文字, 表明它是X的官方产品。

19. Wobbleworks' 3Doodler pen

- 如果3D打印笔的外观太接近Wobbleworks的设计, 会被拒绝

- **Wobbleworks' 3Doodler pen**



不可接受的图像：3D打印笔的外观太接近wobbleworks的设计，以及3D艺术品是否也属于wobbleworks

谢谢!